



Leerlauf - Luftregulierschraube(n)

schleife Dienstag, 13:33



schleife

[Profi]



Erhaltene Likes:	95
Beiträge:	1.775
FJ-Modell:	3CV
Baujahr:	1990
Name:	Schleife

Dienstag, 13:33

wer WEIB ! es genau?

(vermutungen à la "ich glaube" sind NICHT zielführend und ich bitte darauf zu verzichten - WISSEN ist gefragt!)

in welcher reihenfolge kommen die einzelzeile auf die schraube?

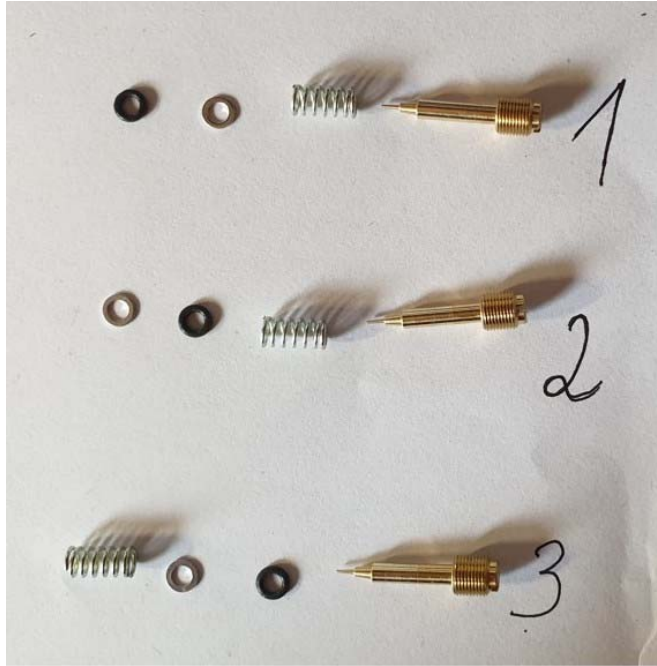

ich muß gestehen - ich weiß es im mom auch nicht genau 😊 und die werkstatt ist "weit" 😊

gruß schleife



Fj-Opa

[Schüler]



Erhaltene Likes:	19
Beiträge:	114
FJ-Modell:	FJ 1200, Typ 3CW
Baujahr:	1986
Name:	Axel Neumair

Dienstag, 13:44

1. ist definitiv korrekte Variante !!

Begründung:

Der O-Ring muss unten in der Bohrung aufliegen

Die U-Scheibe bietet die Auflagefläche für die Feder, die auf den O-Ring drückt, damit er ordentlich nach außen und innen abdichten kann
Die Feder liegt am Bund der Gemischschraube an.

So muß das..... 😊



schleife

[Profi]



Erhaltene Likes: 95
 Beiträge: 1.775
 FJ-Modell: 3CV
 Baujahr: 1990
 Name: Schleife

Dienstag, 13:50

tja, dann ist die zeichnung im whb wohl mehr als nur undeutlich , denn da scheint die u-scheibe ganz unten zu sein analog nr. 2 des fotos

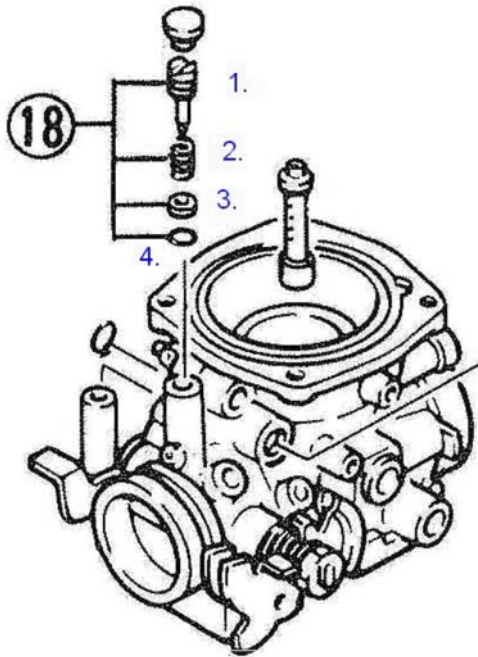

1. - die Regulierschraube / 2. - die Feder / 3. - der O - Ring (scheint so) / 4. - die U - Scheibe (scheint so)

was ist nun richtig

und was ist technisch am besten?

tendieren tue ich am ehesten zu nr. 3

meine "begründung" (http://www.fj1200-3cv.de/_FJ1200/03-Vergaser/Leerlaufschrauben/Leerlaufschrauben.htm)
 bissi scrollen

gruß
 schleife

Es gibt ältere Versionen dieses Beitrags



Fj-Opa

[Schüler]



Erhaltene Likes: 19
 Beiträge: 114
 FJ-Modell: FJ 1200, Typ 3CW
 Baujahr: 1986
 Name: Axel Neumair

Dienstag, 14:20

Ich hab bestimmt an die 200 Vergaser gemacht, in den 40 Jahren Schrauberei - das wird nicht mal reichen.

Die Einbau-Reihenfolge der GS war immer identisch. Anbei ein Explosionsbild eines 41er Keihin aus meiner Supermoto Wettbewerbsmöhre.....

Ich denke das die Zeichnung im FJ-WHB schlicht falsch ist. Die Feder darf nie direkt auf den ORing drücken (andiestirnklatsch)

- 34. O-Ring
- 35. Scheibe
- 33. Feder
- 32. Leerlaufgemischschraube

Bilder



158,35 kB 600x800 5



Deli

[Fortgeschrittener]



Erhaltene Likes: 70
Beiträge: 593
FJ-Modell: FJ 1200, Typ 3YA
Baujahr: 1992
Zweit FJ: FJ 1200, Typ 3CW
Name: Andreas Wilhelmi

Dienstag, 14:21

1 ist korrekt!



FJ-Opa

[Schüler]



Erhaltene Likes: 19
Beiträge: 114
FJ-Modell: FJ 1200, Typ 3CW
Baujahr: 1986
Name: Axel Neumair

Dienstag, 14:24

Und wenn ich überlege, wie oft mir schon der O-Ring im Vergaser hängen geblieben/verklebt ist und Scheibe samt Feder und Gemischschraube auf der Werkbank lagen..... Dann waren die ja immer verkehrt eingebaut ab Werk "grins"



Deli

[Fortgeschrittener]



Erhaltene Likes: 70
Beiträge: 593
FJ-Modell: FJ 1200, Typ 3YA
Baujahr: 1992
Zweit FJ: FJ 1200, Typ 3CW
Name: Andreas Wilhelmi

Dienstag, 14:29

Nein, im WHB ist die Zeichnung nur ein wenig undeutlich, aber die Reihenfolge ist die selbe!
Gruß
Deli



FJ-Opa

[Schüler]



Erhaltene Likes: 19
Beiträge: 114
FJ-Modell: FJ 1200, Typ 3CW
Baujahr: 1986
Name: Axel Neumair

Dienstag, 14:36

Oder so, scheint etwas undeutlich gezeichnet 😞



Deli

[Fortgeschrittener]



Erhaltene Likes: 70
 Beiträge: 593
 FJ-Modell: FJ 1200, Typ 3YA
 Baujahr: 1992
 Zweit FJ: FJ 1200, Typ 3CW
 Name: Andreas Wilhelmi

Dienstag, 14:39

Genau, O-Ring sieht korrekt aus, die Scheibe zu dick!



schleife

[Profi]



Erhaltene Likes: 95
 Beiträge: 1.775
 FJ-Modell: 3CV
 Baujahr: 1990
 Name: Schleife

Dienstag, 16:24

Zitat von Fj-Opa

(...)

34. O-Ring

(...)

hast du mal getestet, ob dieser 0-ring auch bei der fj passt?
 wäre cool wenn die den als einzelteil hätten,
 denn viton-0-ringe sind, nachmeiner erfahrung, rel. schwer zu bekommen
 und ich denke dass eben nur diese 0-ringe mit den jahren den geist aufgeben,
 hart oder gar bröselig werden und man sie, nach nun um die 30 jahre, alleine mal ersetzen sollte

gruß
 schleife



Thoweb

[Schüler]



Erhaltene Likes: 10
 Beiträge: 76
 FJ-Modell: FJ 1200, Typ 3YA
 Baujahr: 1993
 Name: Thomas

Dienstag, 19:04

vom logischen her würde ich auch sagen 1, warum soll die Feder mit einer "Kante" auf dem O-ring drücken?

Bremsen macht die Felgen dreckig



Fj-Opa

[Schüler]



Erhaltene Likes: 19
 Beiträge: 114
 FJ-Modell: FJ 1200, Typ 3CW
 Baujahr: 1986
 Name: Axel Neumair

Dienstag, 20:50

Zitat von schleife

*hast du mal getestet, ob dieser 0-ring auch bei der fj passt?
 wäre cool wenn die den als einzelteil hätten,
 denn viton-0-ringe sind, nachmeiner erfahrung, rel. schwer zu bekommen
 und ich denke dass eben nur diese 0-ringe mit den jahren den geist aufgeben,
 hart oder gar bröselig werden und man sie, nach nun um die 30 jahre, alleine mal ersetzen sollte*

Ich checke es mal ab, ist ne Idee..... 👍



Rudzwei · Dienstag, 22:00

Hat das Thema aus dem Forum Allgemeine technische Fragen nach Vergaser verschoben



Mittwoch, 20:58

ich mache auch gerade wieder gaser von ner v-max, 1 ist und bleibt RICHTIG, hats auch noch nie anders gesehen
gruß wolle

wolle

[Fortgeschrittener]



Erhaltene Likes: 24
Beiträge: 567
FJ-Modell: FJ 1200, Typ 3YA
Baujahr: 1993
Name: wolfgang jungmann